

Схема подключения БИРП-В к адресной линии "С2000-КДЛ" через АР2, ИСО "Орион"

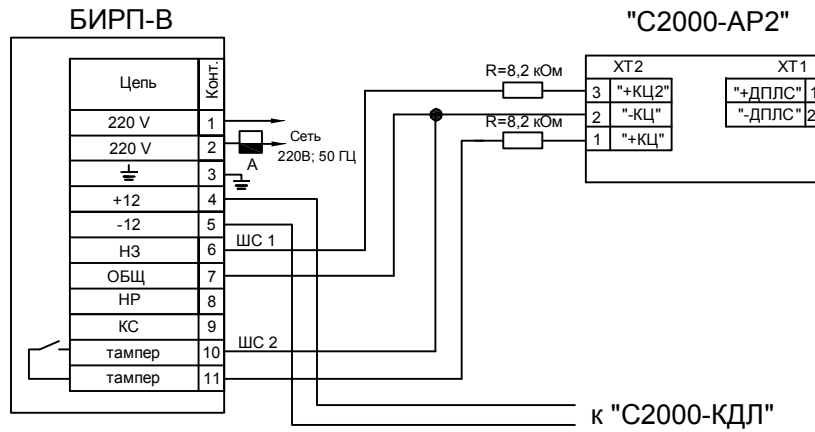

Данная схема подходит для подключения к «С2000АР2» и «С2000АР8». При использовании «С2000-АР8» оконечное сопротивление $R_{ок}=10$ кОм. При работе в системе автоматической пожарной сигнализации: шлейф №1 - пожарный, шлейф №2 - охранный, в системе охранной сигнализации оба шлейфа - охранные.

Схема подключения БИРП-В к РРОП через ИО "РИГ", Радиосистема "Стрелец"

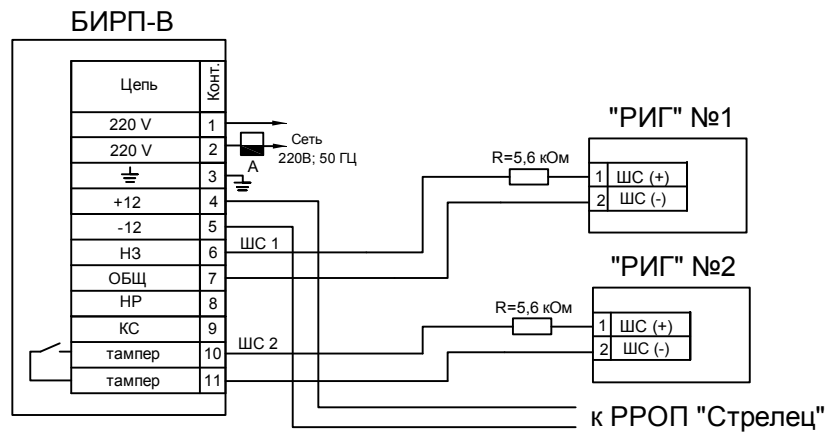

В данной схеме при использовании в системе автоматической пожарной сигнализации РИГ №1 - программируется как пожарный, РИГ №2 - как охранный, в системе охранной сигнализации - оба РИГ - охранный.

Схема подключения БИРП-В к адресной линии СКАУ-01 через М-512МЕ, ИСБ "Рубеж"

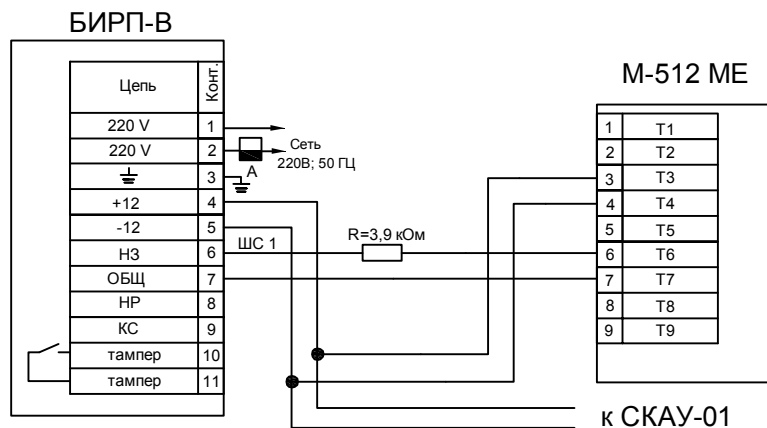

Данная схема используется только в системе автоматической пожарной сигнализации, возможности подключения тампера нет.